



GPS.01.646.30000/B
Revision: 01

QUICK-LOCK GPS-Halter HONDA SW-T 400 QUICK-LOCK GPS-Mount HONDA SW-T 400

Montagehinweise

ACHTUNG: Die Montage dieses Produktes kann kompliziert sein und erfordert ein gutes technisches Verständnis. Wenn Sie unsicher sind, lassen Sie Montage und Wartung durch eine Fachwerkstatt durchführen. SW-MOTECH übernimmt keine Haftung für Schäden, die durch eine unsachgemäße Montage verursacht wurden.

Alle vom Motorrad gelösten Schrauben sind gemäß Herstellerangaben wieder zu montieren, oder mit von SW-MOTECH gelieferten Schrauben zu ersetzen. Falls nicht anderweitig definiert, diese Schrauben nach Tabelle anziehen.

M5	5,5 Nm
M6	9,6 Nm
M8	23 Nm

Alle Schrauben mit flüssiger Schraubensicherung montieren.

Prüfen Sie vor Fahrbeginn alle Verbindungen auf festen Sitz.

**Technische Änderungen vorbehalten.
Irrtümer ausgenommen.**

SW-MOTECH GmbH & Co. KG
Ernteweg 8/10
35282 Rauschenberg
Germany

Tel. +49 (0) 64 25/8 16 8-00
Fax +49 (0) 64 25/8 16 8-10

info@sw-motech.com
www.sw-motech.com

Mounting Instructions

ATTENTION: The assembly of this product can be complicated and requires a good technical understanding. If you are not sure of how to do this, have a specialty garage perform the mounting and service. SW-MOTECH accepts no liability for damages caused by improper installation.

All screws, bolts and nuts, including all replacement hardware provided by SW-MOTECH, should be tightened to the torque specified in the OEM maintenance manual for your motorcycle. If no torque specifications are provided in the OEM maintenance manual, the following torques may be used:

M5	5,5 Nm
M6	9,6 Nm
M8	23 Nm

Medium strength liquid thread-locker should be used to secure all screws.

Check all screws, bolts and nuts before riding to ensure that all parts are tightened to the proper torque.

Subject to change. Not responsible for typos.

1 Einschubrahmen
Plug-In Frame



GPS.00.646.001 **06**

Anzahl/ Pcs. 1

5 Halterahmen
Mounting Frame



GPS.00.646.002 **07**

Anzahl/ Pcs. 1

7 Lenkerbasis
Handlebar Base



GPS.01.8013.001 **00**

Anzahl/ Pcs. 1

11 Befestigungsblech
Mounting Bracket



GPS.01.646.002 **02**

Anzahl/ Pcs. 1

2 Gedämpftes Oberteil
Shock absorbing
Bracket



GPS.00.085.500

Anzahl/ Pcs. 1

6 Kunststoffschraube
Plastic Screw



schwarz/black

M3,5 x 12

Anzahl/ Pcs. 4

8 Innensechskant-
schraube
Hexagon Socket
Screw



M8 x 45 DIN 912

Anzahl/ Pcs. 2

12 Senkkopfschraube
Countersunk Screw



schwarz/black

M6 x 30 DIN 7991

Anzahl/ Pcs. 2

3 Linsenkopfschraube
Lenshead Screw



schwarz/black

M6 x 12 ISO 7380

Anzahl/ Pcs. 2

9 Unterlegscheibe
Washer



A 8,4 DIN 125

Anzahl/ Pcs. 2

13 Distanzbuchse
Spacer



Da:12 Di:6,4 h:15

Anzahl/ Pcs. 2

4 Sperrzahnscheibe
Teeth Lock Washer



schwarz/black

A 6,4 DIN 6797

Anzahl/ Pcs. 2

10 Distanzbuchse
Spacer



Da:18 Di:8,4 h:6

Anzahl/ Pcs. 2

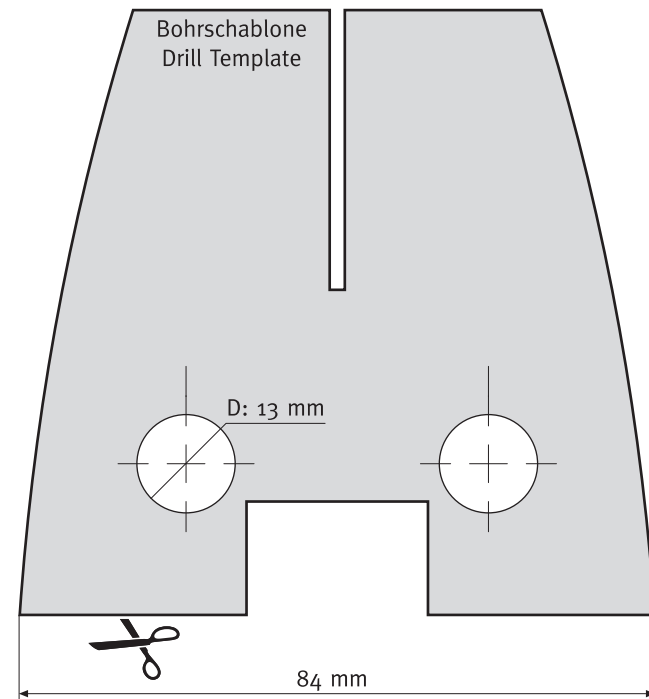

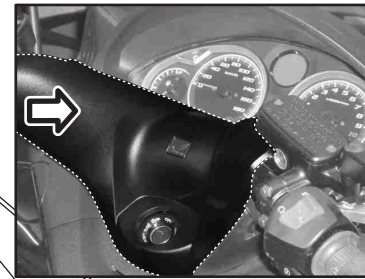
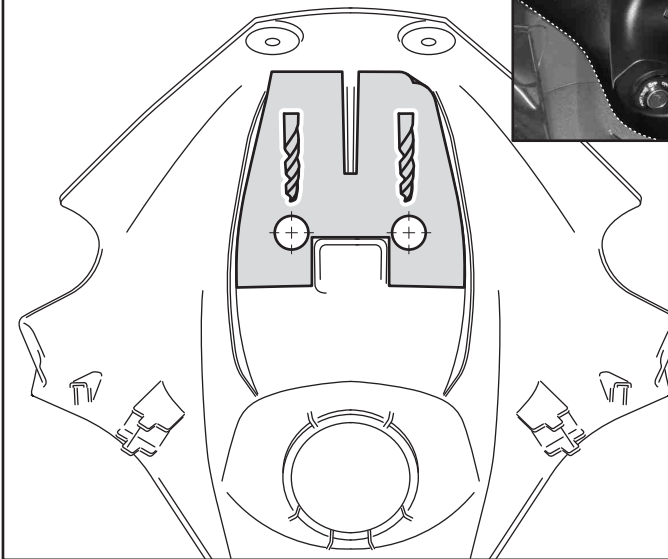
Schritt
Step 1

Demontieren Sie die im oberen Detailbild gezeigte Lenkerverkleidung. Schneiden Sie die Schablone aus und legen Sie diese auf die Innenseite der demontierten Lenkerverkleidung, wie in **Schritt 1** gezeigt. Anschließend bohren Sie an den mit einem Kreuz gekennzeichneten Stellen der Schablone zwei Löcher (Durchmesser: 6 mm) von der Innenseite der demontierten Verkleidung. Nutzen Sie die Bohrung, um von der Außenseite der Verkleidung die finalen Bohrungen mit dem Schälbohrer vorzunehmen (Durchmesser: 13 mm). Endgraten Sie die Bohrlöcher.

Detach the handlebar cover shown in the upper picture. Cut out the template carefully. Place the template on the handlebar cover as shown in **step 1**. Drill two holes from the inner side of the detached rear cover with a 6 mm drill bit at the crossmarked points of the template. Now use the countersink drill bit to enlarge the final hole to a diameter \varnothing of 13 mm. Deburr the holes.

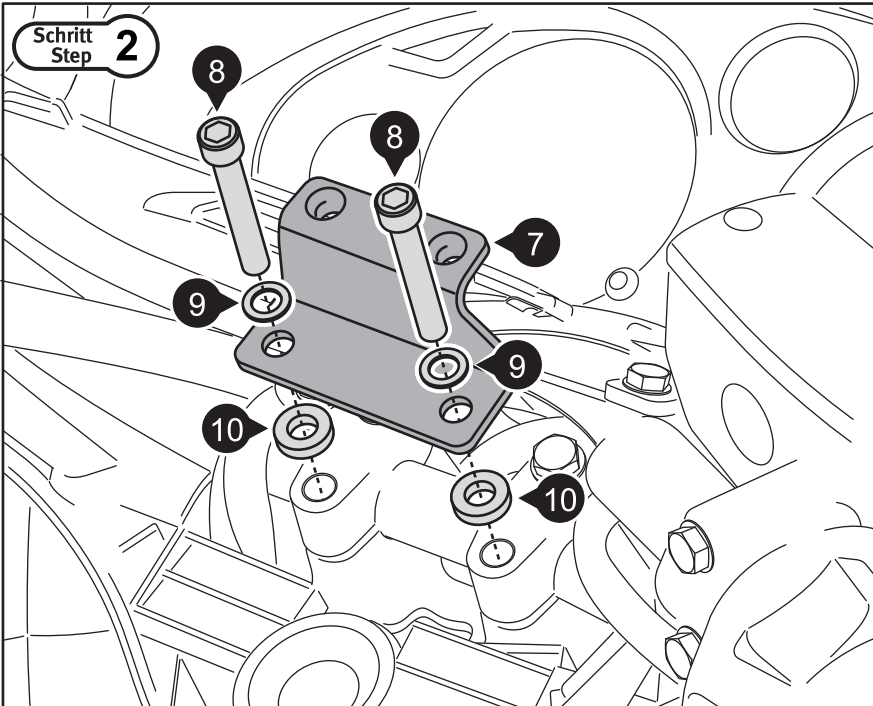
Schritt
Step 2

Montieren Sie nun die Lenkerbasis (1), wie in **Schritt 2** gezeigt. Montieren Sie anschließend die Lenkerverkleidung wieder. Fahren Sie nun mit den **Schritten 3** bis **6** fort.

Attach the handlebar base (1) as shown in **step 2**. Then attach the rear handlebar cover again. Now follow **step 3** to **6**.

MONTAGE / MOUNTING

Schritt
Step 3

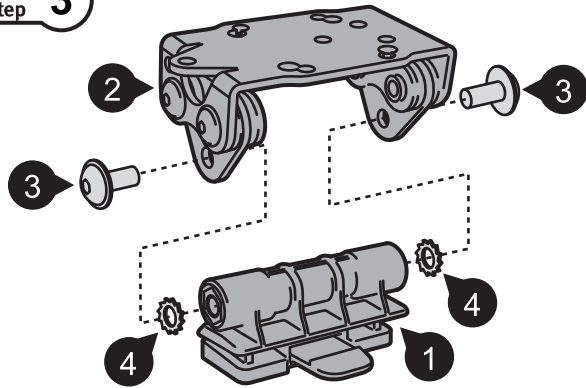

Schritt
Step 4

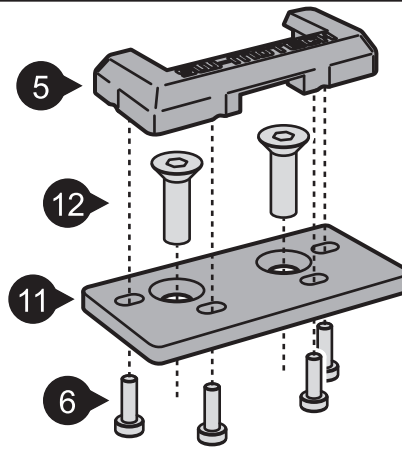

Schritt
Step 5

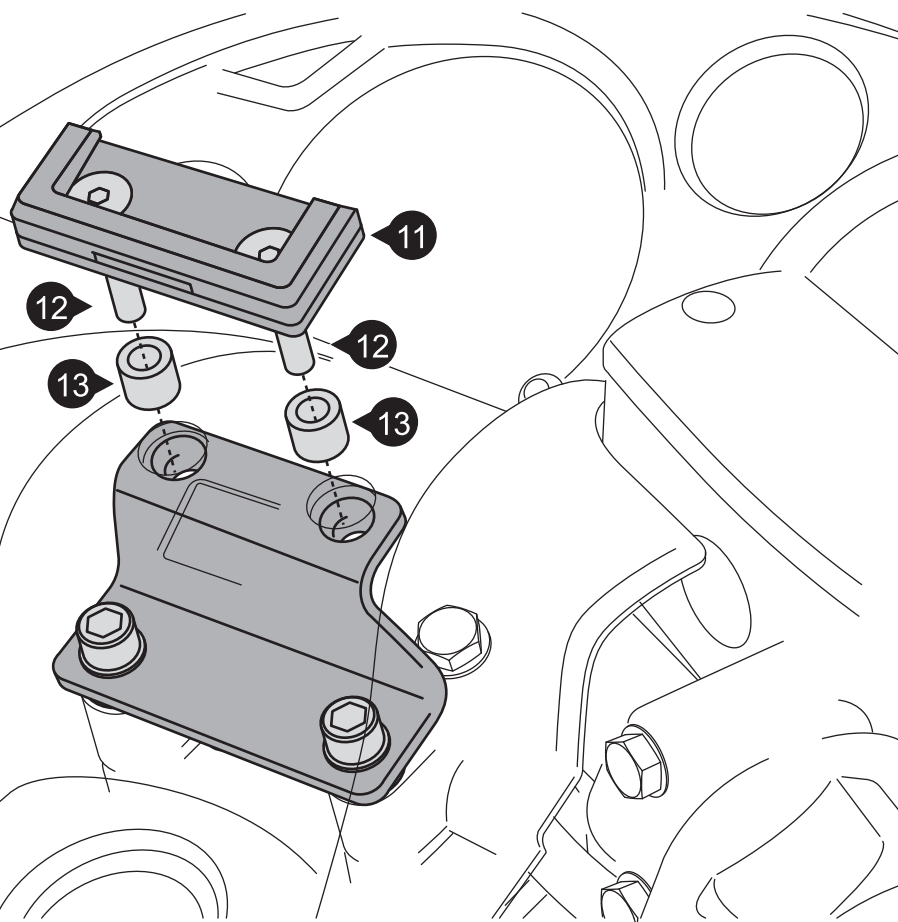

Schritt
Step 6

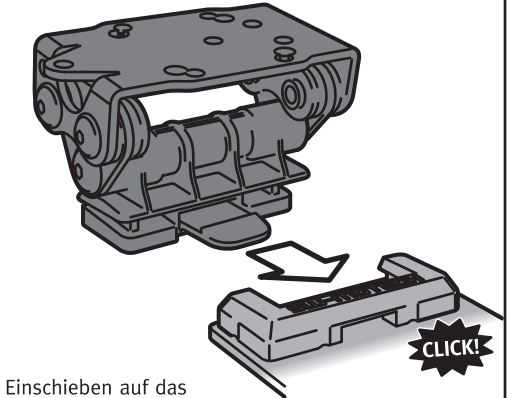

Achten Sie beim Einschieben auf das deutlich hörbare Einrastgeräusch. Prüfen Sie vor Fahrtbeginn den festen Sitz des QUICK-LOCK GPS-Halters.

Make sure the upper part is firmly clicked into the base before riding.

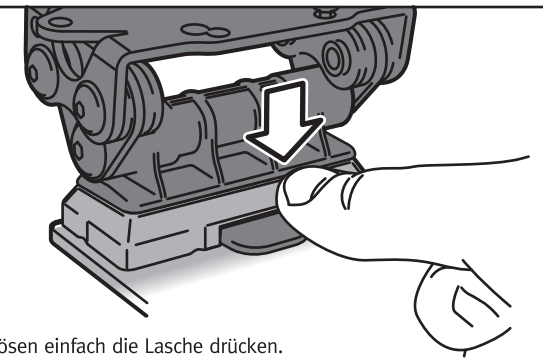

Zum Lösen einfach die Lasche drücken.

Press the clip to release the GPS.

INFORMATION

Das universelle Lochmuster ist kompatibel mit den meisten GPS-Systemen, Gerätehaltern und BAGS-CONNECTION NAVI Bags. In Einzelfällen kann die Sicht auf Teile der Instrumente durch das benutzte GPS-Systeme eingeschränkt werden.

Universal hole pattern is compatible with the most devices, device holders and BAGS-CONNECTION NAVI Bags. In extreme cases, the GPS system may obscure part of the instrument panel.

